

バイポーラ・ドライバー基板 BD202411-M 仕様書

— Ring Pump RP-M04 / RP-H II 04 シリーズ用 —

1. 電源電圧 : DC24V
2. 駆動方式 : QUARTER (1/4) Step限定

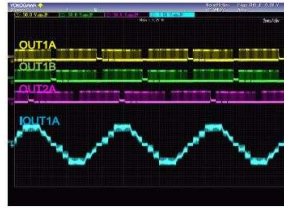

Figure 17. QUARTER STEP 駆動波形 (CLK : 2400Hz)

3. 出力電流 : 1.2 A対応

適用ステッピングモーター : NKM-17D40A4 (スリーピース製)

4. CW/CCW切替 Hi : CW / Lo : CCW
2.0V < Hi < 5.0V
0.8V > Lo

5. Start/Stop切替 Hi:Start / Lo : Stop切替
2.0V < Hi < 5.0V
0.8V > Lo

6. ドライバーIC BD63725BEFV (ROHM)

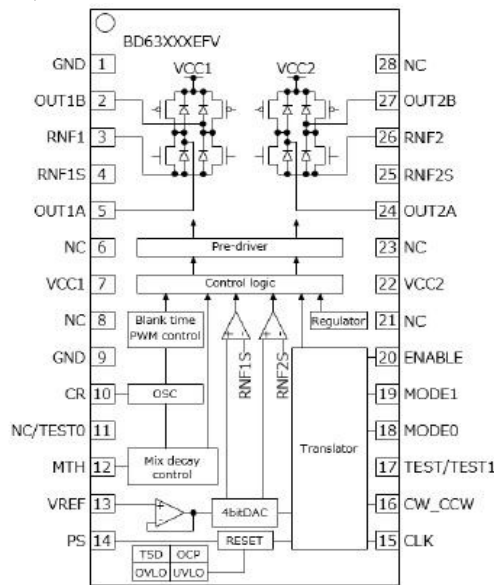

Figure 2. ドライバブロック図

端子番号	端子名	機能	端子番号	端子名	機能
1	GND	グラウンド端子	15	CLK	進相クロック入力端子
2	OUT1B	Hブリッジ出力端子	16	CW_CCW	モータ回転方向設定端子
3	RNF1	出力電流検出用抵抗接続端子	17※1	TEST	テスト用端子(GNDと接続して使用)
4	RNF1S	電流検出コンパレータ入力端子	18	TEST1	テスト用端子
5	OUT1A	Hブリッジ出力端子	18	MODE0	モータ励磁モード設定端子
6	NC	ノン接続	19	MODE1	モータ励磁モード設定端子
7	VCC1	電源端子	20	ENABLE	出力イネーブル端子
8	NC	ノン接続	21	NC	ノン接続
9	GND	グラウンド端子	22	VCC2	電源端子
10	CR	チョッピング周波数設定端子	23	NC	ノン接続
11※1	NC	ノン接続	24	OUT2A	Hブリッジ出力端子
	TEST0	テスト用端子	25	RNF2S	電流検出コンパレータ入力端子
12	MTH	電流減衰方式設定端子	26	RNF2	出力電流検出用抵抗接続端子
13	VREF	出力電流値設定端子	27	OUT2B	Hブリッジ出力端子
14	PS	パワーセーブ端子	28	NC	ノン接続

※1 上段 : BD63715AEFV, BD63725BEFV, BD63525AEFV

7. CLK端子 Duty : 50%
 2.8V < Hi < 5.0V
 0.6V > Lo

RP-M04 * -60Z-DC24VS

RP-M04シリーズ 連続駆動 Max : 1332Hz 333PPS 100rpm

周波数 (Hz)	40	400	1000	1333	2000
PPS	10	100	250	333	500
回転数(rpm)	3	30	75	100	150

間欠駆動

ON 時間 Max 30分以下
 ON時間 : OFF時間 = 1 : 1

RP-H II 04 * -200Z-DC24VS

RP-H II 04シリーズ 連続駆動 Max : 3333Hz 833PPS 250rpm

周波数 (Hz)	40	666	1333	2666	3333	4000
PPS	10	167	333	667	833	1000
回転数(rpm)	3	50	100	200	250	300

間欠駆動

ON 時間 Max 30分以下
 ON時間 : OFF時間 = 1 : 1

8. Opt端子 DC5.0V 15mA 出力端子 (CN2 ⑤Pin)

9. BD202411-M (RP-M04/RP-H II 04専用) バイポーラ・ドライバー基板説明 50×50□

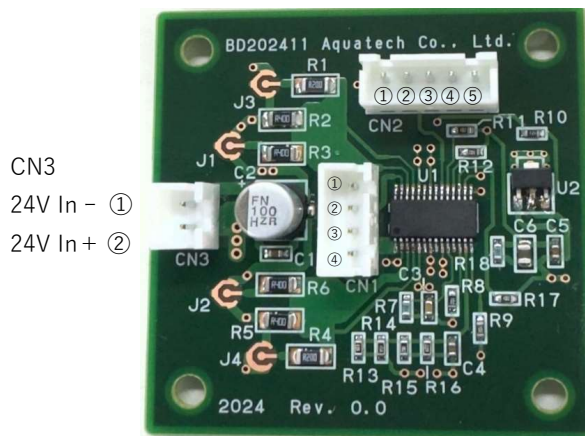

基板側オスコネクタ
 B * B-XH-Aシリーズ/JST

接続側メスコネクタ
 XHP * シリーズ/JST
 コンタクトピン
 BXH-001T-P0.6

CN1 ステッピングモーター接続

- ① B+ 赤
- ② B- 青
- ③ A+ 黒
- ④ A- 緑

CN2 制御回路接続

- ① GND
- ② CLK
- ③ START/STOP
- ④ CW/CCW
- ⑤ DC5V-out

CN3 電源入力

- ① DC24V In -
- ② DC24V In +

〔制御基板の接続回路例〕

